

RE102

RENAULT Master 2,2 DCI - 2,5 DCI // OPEL Movano 2,2 DCI - 2,5 DCI

NISSAN Interstar 2,2 DCI - 2,5 DCI // VAUXHALL Movano 2,2 DCI - 2,5 DCI

Dal 2000 al 2010 – motori 2188 e 2463 cc – senza A/C – con opzione PFMOT (puleggia folle originale)

From 2000 to 2010 – engines 2188 and 2463 cc – without A/C – with option PFMOT (original idler pulley)

Istruzioni di montaggio kit innesto elettromagnetico

- Allentare cinghia motore - alternatore
- Smontare ed eliminare puleggia di rinvio e relativo supporto (vedi foto1)
- Montare innesto elettromagnetico completo di pompa e supporto
- Riposizionare la cinghia e regolare tensione tramite il tendicinghia originale

Electromagnetic coupling kit installation instructions

- Loosen engine>generator belt
- Eliminate idler pulley and its support (see photo 1)
- Mount electromagnetic clutch complete with pump and bracket
- Reposition the belt and regulate tension by the original tensioner

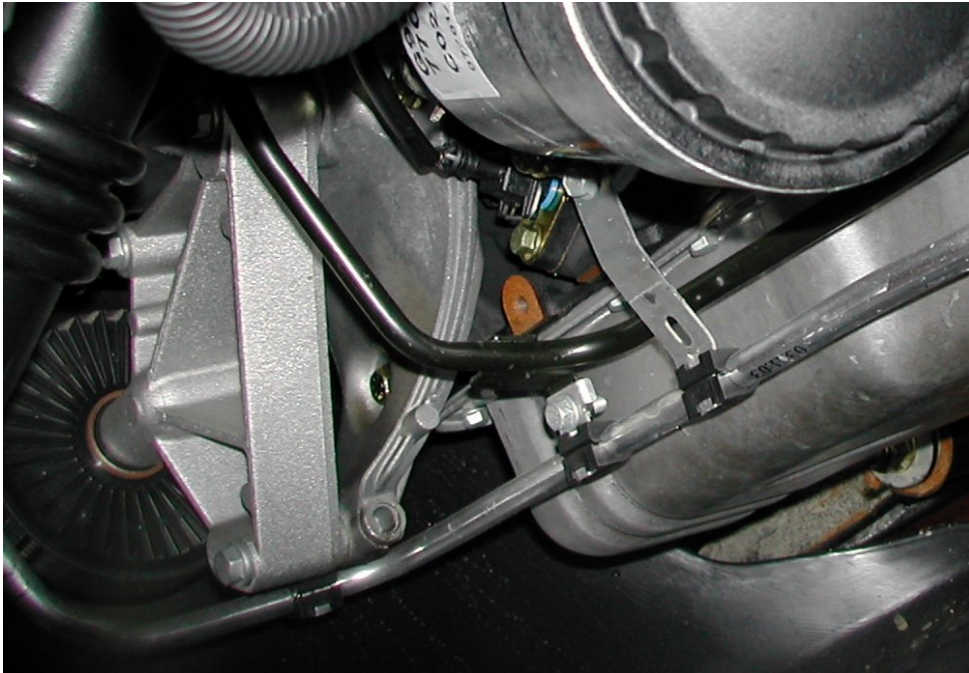

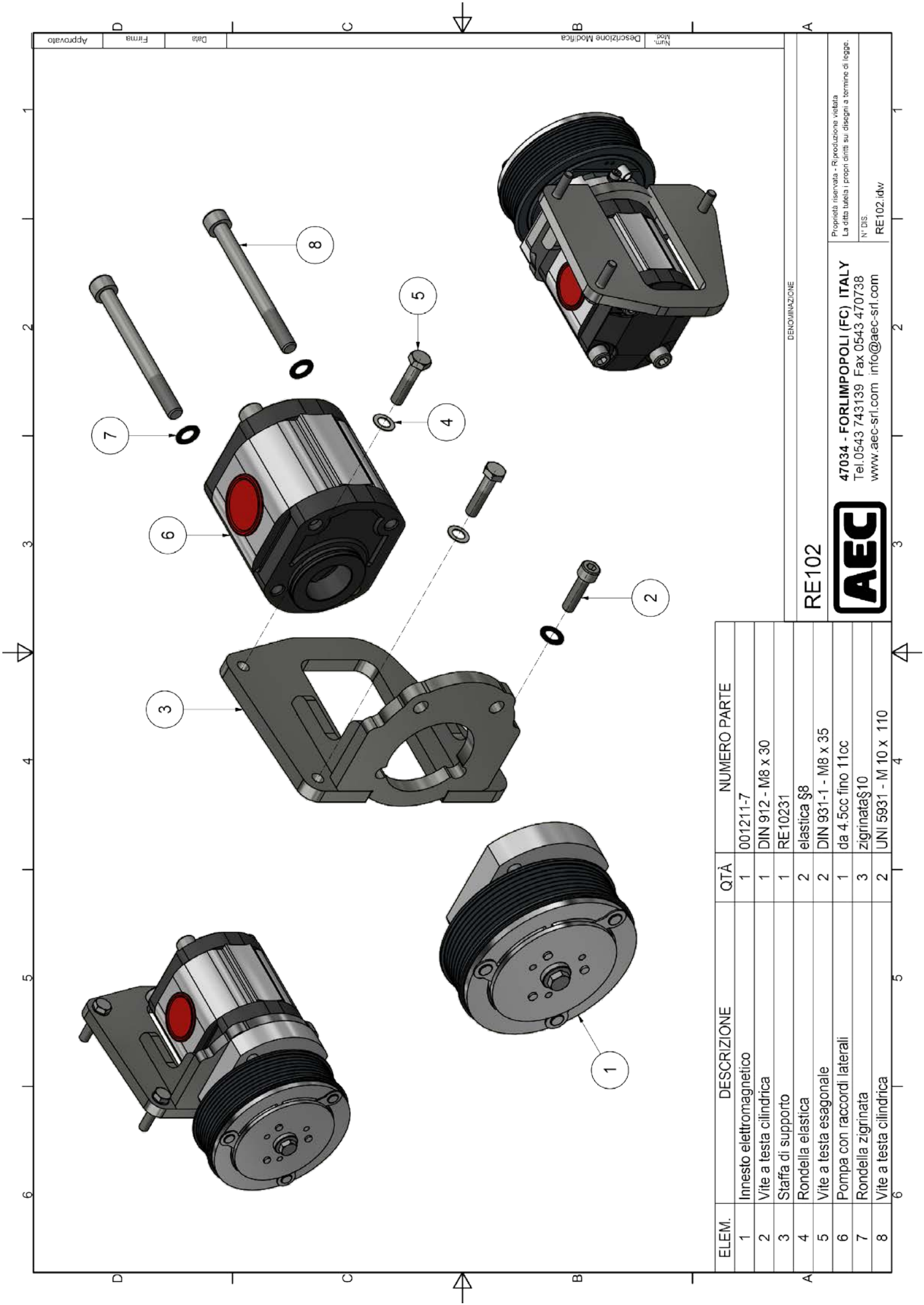

ELEM.	DESCRIZIONE	QTÀ	NUMERO PARTE
1	Innesto elettromagnetico	1	001211-7
2	Vite a testa cilindrica	1	DIN 912 - M8 x 30
3	Staffa di supporto	1	RE10231
4	Rondella elastica	2	elastica §8
5	Vite a testa esagonale	2	DIN 931-1 - M8 x 35
6	Pompa con raccordi laterali	1	da 4.5cc fino 11cc
7	Rondella zigrinata	3	zigrinata §10
8	Vite a testa cilindrica	2	UNI 5931 - M 10 x 110

DEGNOMIAZIONE

RE102



47034 - FORLIMPOPOLI (FC) ITALY
 Tel.0543 743139 Fax 0543 470738
 www.aec-srl.com info@aec-srl.com

Proprietà riservata - Riproduzione vietata
 La ditta tutela i propri diritti su disegni a termine di legge.
 N° DS RE102.idw

6 5 4 3 2 1

Approvato _____
 Firma _____
 Data _____

Descrizione Modifica _____
 Num. _____